

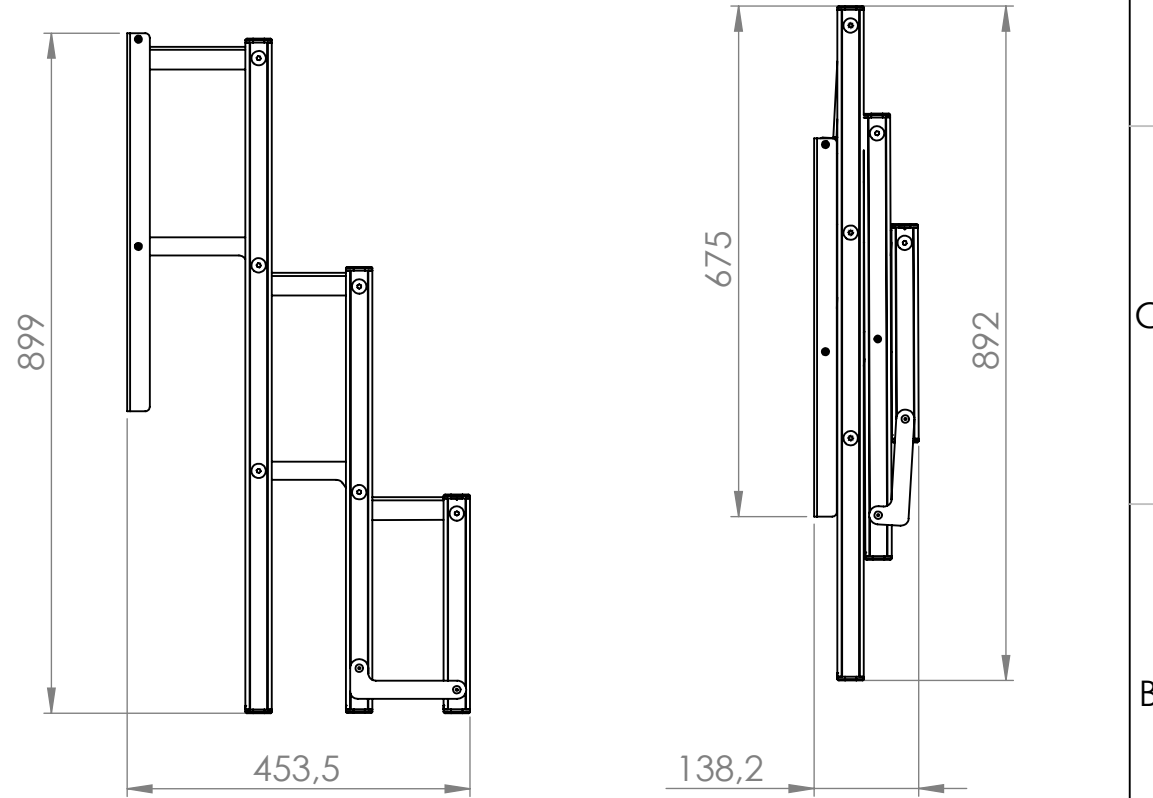

6	5	4	
Num. art. Art. num	Num. parte Part number	Descrizione Description	Quantità Quantity
1	50030.01_LK	KIT SCALA SINISTRO / LH LADDER KIT	1
2	50030.01.RK	KIT SCALA DESTRO / RH LADDER KIT	1

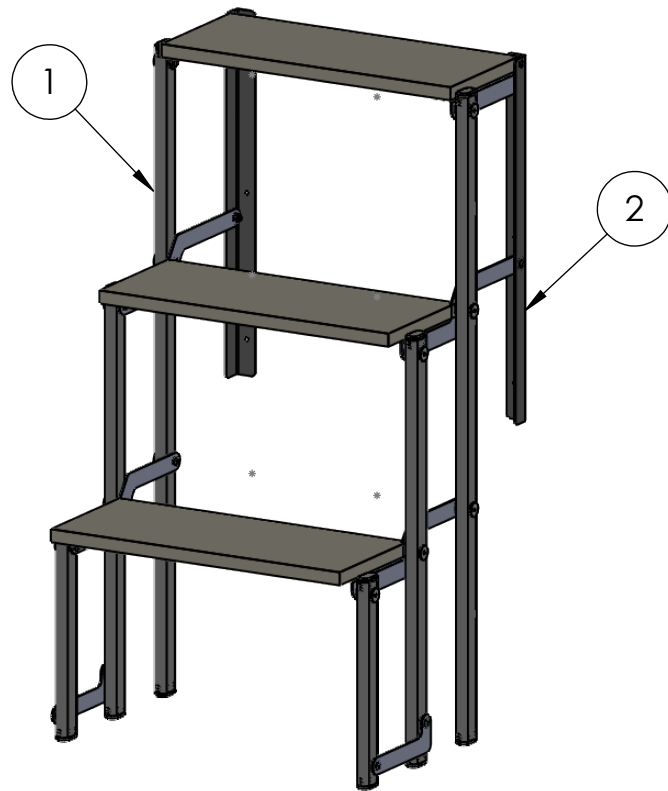

01	17/09/2020	MOD. Ø FORI PROFILI ALLUMINIO	MC	SB
Rev.	Data	Descrizione revisione	Firma	Approvata da
Codice - Interno		Codice - Cliente		
50030.01		50030.01		
Data	Descrizione			
17/09/2020	VIRGOLA 3 SCALINI / 3 STEPS VIRGOLA			
Firma	Materiale		Peso	
M.B	N/A		6.04 kg	
		<i>Il presente documento, ed ogni disegno in esso contenuto, è esclusiva proprietà di Lippert inc. Esso pertanto non può essere pubblicato, riprodotto od in qualunque modo portato a conoscenza di terzi, in tutto o in parte, senza il preventivo consenso scritto.</i>		
			Foglio 1 di 12	

- Gradini non inclusi nel kit
- Step not included in the kit

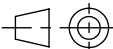
6

5

4

3

2

1

A

A

B

B

C

C

D

D

6	5	4	3	2	1
Num. art. Art. num	Num. parte Part number	Descrizione Description	Quantità Quantity		
1	50030.01_LK.05	PIASTRA MOVIMENTAZIONE SCALA / LADDER SLIDING BRACKET	1		
2	1000270000VR	RONDELLA NYLON 6X12 / 6X12 NYLON WASHER	20		
3	B/7306/0016	VITE TSEI M6X16 / M6X16 SCREW	16		
4	-11788	BUSSOLA WANG M6 / M6 WANG BUSHING	12		
5	-DAD6AUT	-DADO AUTOBLOCCANTE 6 POP UP / M6 SELF- LOCKING NUT	4		
6	-10297	-RIVETTO ALL. MM. 4,8X14 / 4,8X14 MM. ALL. RIVET	4		
7	50030.01_LK.04	PIASTRA MOVIMENTAZIONE SCALA / LADDER SLIDING PLATE	2		
8	50030.01_LK.02	PIASTRA MOVIMENTAZIONE SCALA / LADDER SLIDING BRACKET	1		
9	-CL50030.01_LAD-02	ALL 6060-PROFILO ANODIZZATO L=580 / ANODISED AL 6060 PROFILE L=580	2		
10	-10427	TERMINALE OVALE 35X20X2 / 35X20X2 OVAL PLUG	12		
11	50030.01_LK.03	PIASTRA MOVIMENTAZIONE SCALA / LADDER SLIDING BRACKET	1		
12	-CL50030.01_LAD-01	ALL 6060-PROFILO ANODIZZATO L=279 / ANODISED AL 6060 PROFILE L=279	2		
13	-CL50030.01_LAD-03	ALL 6060-PROFILO ANODIZZATO L=882 / ANODISED AL 6060 PROFILE L=882	2		
14	50030.01_LK.01	PIASTRA MOVIMENTAZIONE SCALA / LADDER SLIDING BRACKET	1		
15	-ROND6X12	-RONDELLA 6X12 ZINCATA POP UP / 6X12 GALVANIZED WASHER	2		
16	50030.01_RK.05	PIASTRA MOVIMENTAZIONE SCALA / LADDER SLIDING BRACKET	1		
17	-RONDELLA6x18zi	RONDELLA 6X18 / 6X18 WASHER	18		
18	50030.01_RK.02	PIASTRA MOVIMENTAZIONE SCALA / LADDER SLIDING BRACKET	1		
19	50030.01_RK.03	PIASTRA MOVIMENTAZIONE SCALA / LADDER SLIDING BRACKET	1		
20	50030.01_RK.03	PIASTRA MOVIMENTAZIONE SCALA / LADDER SLIDING BRACKET	1		

- DISTINTA DA UTILIZZARE SOLO IN CASO DI FORNITURA DI ENTRAMBI I KIT
- USE THIS BOM IN CASE OF SUPPLYING OF BOTH KIT

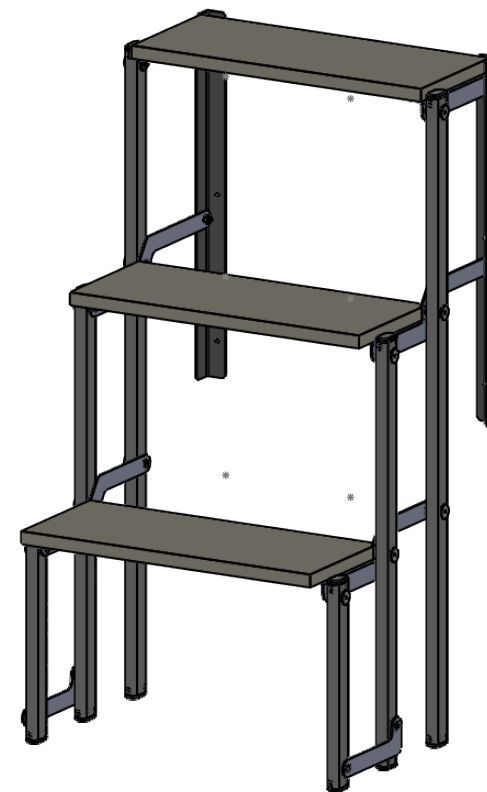

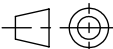
01	17/09/2020	MOD. Ø FORI PROFILI ALLUMINIO	MC	SB
Rev.	Data / Date	Descrizione revisione / Revision Description	Firma / Signature	App. da / App by
Codice interno / Internal code		Codice cliente / Customer code		
50030.01		50030.01		
Data / Date	Descrizione / Description			
17/09/2020	VIRGOLA 3 SCALINI / 3 STEPS VIRGOLA			
Firma / Signature	Materiale / Material		Peso / Weight	
M.B.	N/A		6.04 kg	
		<i>Il presente documento, ed ogni disegno in esso contenuto, è esclusiva proprietà di Lippert inc. Esso pertanto non può essere pubblicato, riprodotto od in qualunque modo portato a conoscenza di terzi, in tutto o in parte, senza il preventivo consenso scritto.</i>		
Scala	Formato	Foglio / Sheet		
Scale 1:10	Format A4	Sheet 2 - 12		

6	5	4	3	2	1
Num. art. Art. num	Num. parte Part number	Descrizione Description	Quantità Quantity		
1	50030.01_LK.05	PIASTRA MOVIMENTAZIONE SCALA / LADDER SLIDING BRACKET	1		
2	50030.01_LK.04	PIASTRA MOVIMENTAZIONE SCALA / LADDER SLIDING PLATE	1		
3	50030.01_LK.01	PIASTRA MOVIMENTAZIONE SCALA / LADDER SLIDING BRACKET	1		
4	-CL50030.01_LAD-03	ALL 6060-PROFILO ANODIZZATO L=882 / ANODISED AL 6060 PROFILE L=882	1		
5	50030.01_LK.02	PIASTRA MOVIMENTAZIONE SCALA / LADDER SLIDING BRACKET	1		
6	-CL50030.01_LAD-02	ALL 6060-PROFILO ANODIZZATO L=580 / ANODISED AL 6060 PROFILE L=580	1		
7	50030.01_LK.03	PIASTRA MOVIMENTAZIONE SCALA / LADDER SLIDING BRACKET	1		
8	-CL50030.01_LAD-01	ALL 6060-PROFILO ANODIZZATO L=279 / ANODISED AL 6060 PROFILE L=279	1		
9	B/7306/0016	VITE TSEI M6X16 / M6X16 SCREW	8		
10	-RONDELLA6x18zi	RONDELLA 6X18 / 6X18 WASHER	9		
11	1000270000VR	RONDELLA NYLON 6X12 / 6X12 NYLON WASHER	10		
12	-11788	BUSSOLA WANG M6 / M6 WANG BUSHING	6		
13	-10297	-RIVETTO ALL. MM. 4,8X14 / 4,8X14 MM. ALL. RIVET	2		
14	-DAD6AUT	-DADO AUTOBLOCCANTE 6 POP UP / M6 SELF-LOCKING NUT	2		
15	-10427	TERMINALE OVALE 35X20X2 / 35X20X2 OVAL PLUG	6		
16	-ROND6X12	-RONDELLA 6X12 ZINCATA POP UP / 6X12 GALVANIZED WASHER	1		

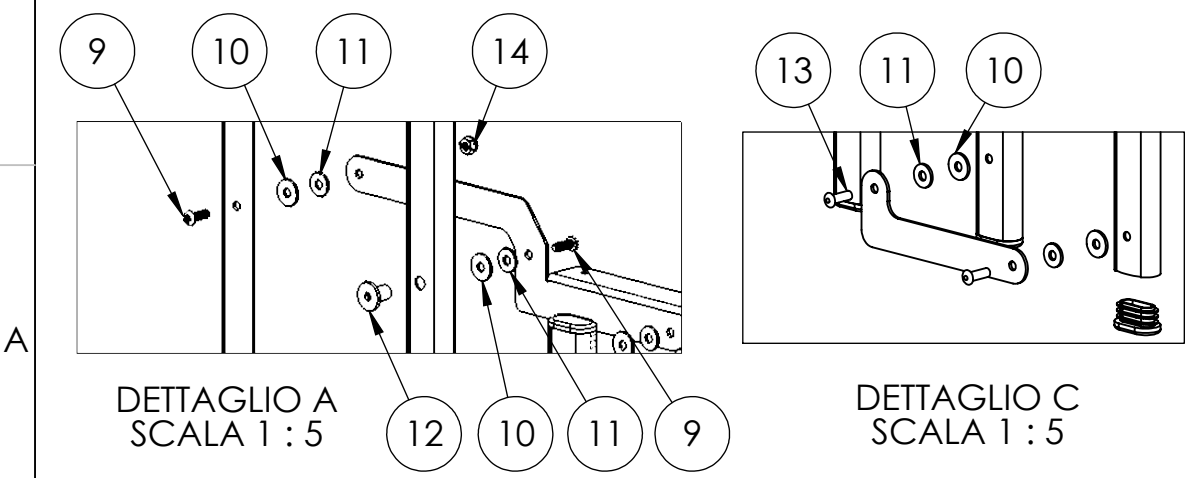
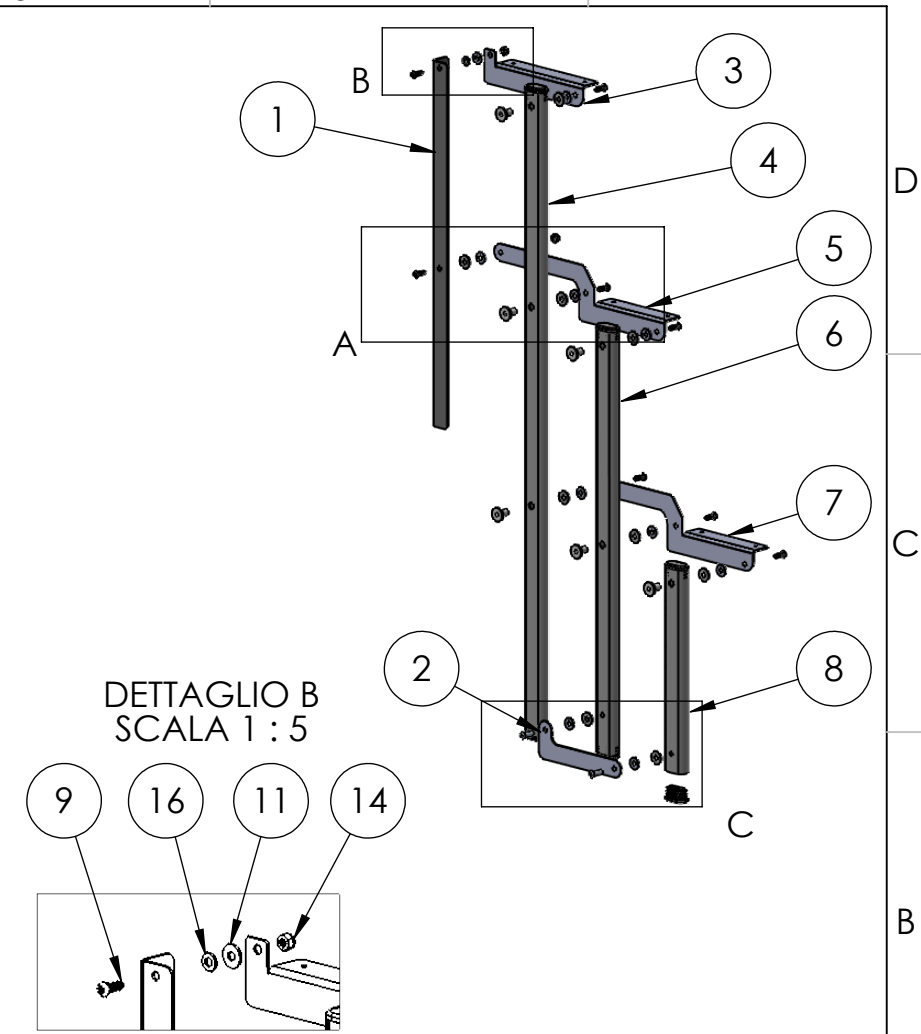

Rev.	Data / Date	Descrizione revisione / Revision Description	Firma / Signature	App. da / App by
Codice interno / Internal code		Codice cliente / Customer code		
50030.01_LK		50030.01_LK		
Data / Date	Descrizione / Description			
24/09/2020	KIT SCALA SINISTRO / LH LADDER KIT			
Firma / Signature	Materiale / Material		Peso / Weight	
M.B.	N/A		1.72 kg	
			Il presente documento, ed ogni disegno in esso contenuto, è esclusiva proprietà di Lippert inc. Esso pertanto non può essere pubblicato, riprodotto od in qualunque modo portato a conoscenza di terzi, in tutto o in parte, senza il preventivo consenso scritto.	
Scala Scale		Formato Format	Foglio / Sheet	
1:10		A4	3 - 12	

DETTAGLIO B
SCALA 1 : 2

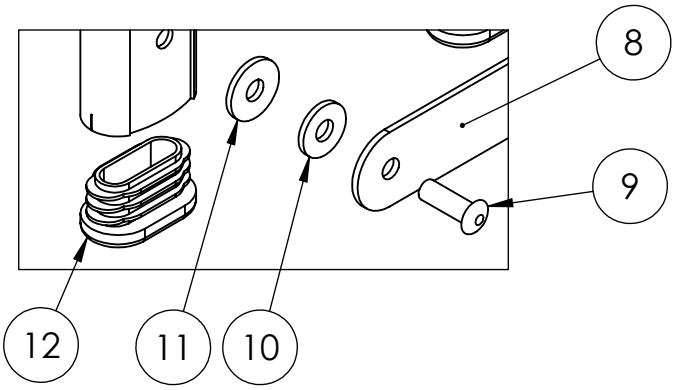

DETTAGLIO A
SCALA 1 : 5

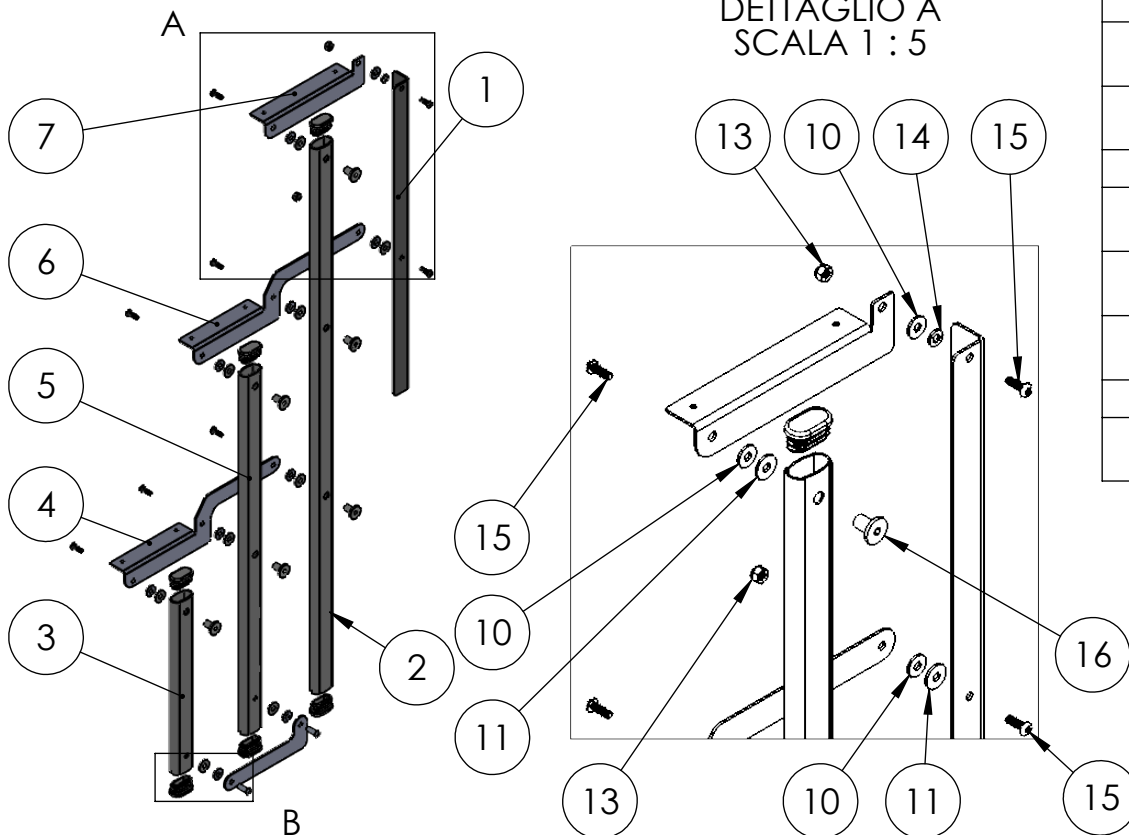

Num. art. Art. num	Num. parte Part number	Descrizione Description	Quantità Quantity
1	50030.01_RK.05	PIASTRA MOVIMENTAZIONE SCALA / LADDER SLIDING BRACKET	1
2	-CL50030.01_LAD-03	ALL 6060-PROFILO ANODIZZATO L=882 / ANODISED AL 6060 PROFILE L=882	1
3	-CL50030.01_LAD-01	ALL 6060-PROFILO ANODIZZATO L=279 / ANODISED AL 6060 PROFILE L=279	1
4	50030.01_RK.03	PIASTRA MOVIMENTAZIONE SCALA / LADDER SLIDING BRACKET	1
5	-CL50030.01_LAD-02	ALL 6060-PROFILO ANODIZZATO L=580 / ANODISED AL 6060 PROFILE L=580	1
6	50030.01_RK.02	PIASTRA MOVIMENTAZIONE SCALA / LADDER SLIDING BRACKET	1
7	50030.01_RK.03	PIASTRA MOVIMENTAZIONE SCALA / LADDER SLIDING BRACKET	1
8	50030.01_LK.04	PIASTRA MOVIMENTAZIONE SCALA / LADDER SLIDING PLATE	1
9	-10297	-RIVETTO ALL. MM. 4,8X14 / 4,8X14 MM. ALL. RIVET	2
10	1000270000VR	RONDELLA NYLON 6X12 / 6X12 NYLON WASHER	10
11	-RONDELLA6x18zi	RONDELLA 6X18 / 6X18 WASHER	9
12	-10427	TERMINALE OVALE 35X20X2 / 35X20X2 OVAL PLUG	6
13	-DAD6AUT	-DADO AUTOBLOCCANTE 6 POP UP / M6 SELF-LOCKING NUT	2
14	-ROND6X12	-RONDELLA 6X12 ZINCATA POP UP / 6X12 GALVANIZED WASHER	1
15	B/7306/0016	VITE TSEI M6X16 / M6X16 SCREW	8
16	-11788	BUSSOLA WANG M6 / M6 WANG BUSHING	6

Rev.	Data / Date	Descrizione revisione / Revision Description	Firma / Signature	App. da / App by
Codice interno / Internal code		Codice cliente / Customer code		
50030.01.RK		50030.01.RK		
Data / Date	Descrizione / Description			
24/09/2020	KIT SCALA DESTRO / RH LADDER KIT			
Firma / Signature	Materiale / Material		Peso / Weight	
M.B.	N/A		1.72 kg	
<i>Il presente documento, ed ogni disegno in esso contenuto, è esclusiva proprietà di Lippert inc. Esso pertanto non può essere pubblicato, riprodotto od in qualunque modo portato a conoscenza di terzi, in tutto o in parte, senza il preventivo consenso scritto.</i>			Sistema System	
Scala Scale	1:10	Formato Format	A4	Foglio / Sheet 4 - 12

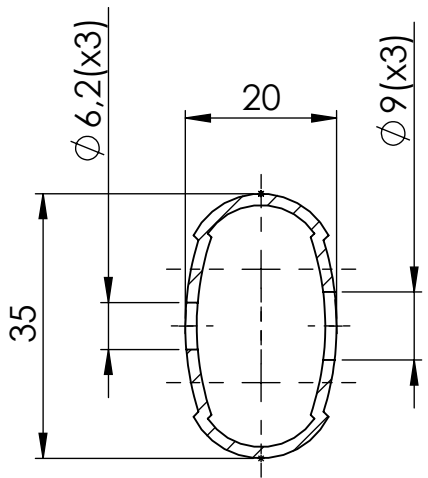

SEZIONE A-A
SCALA 1 : 1

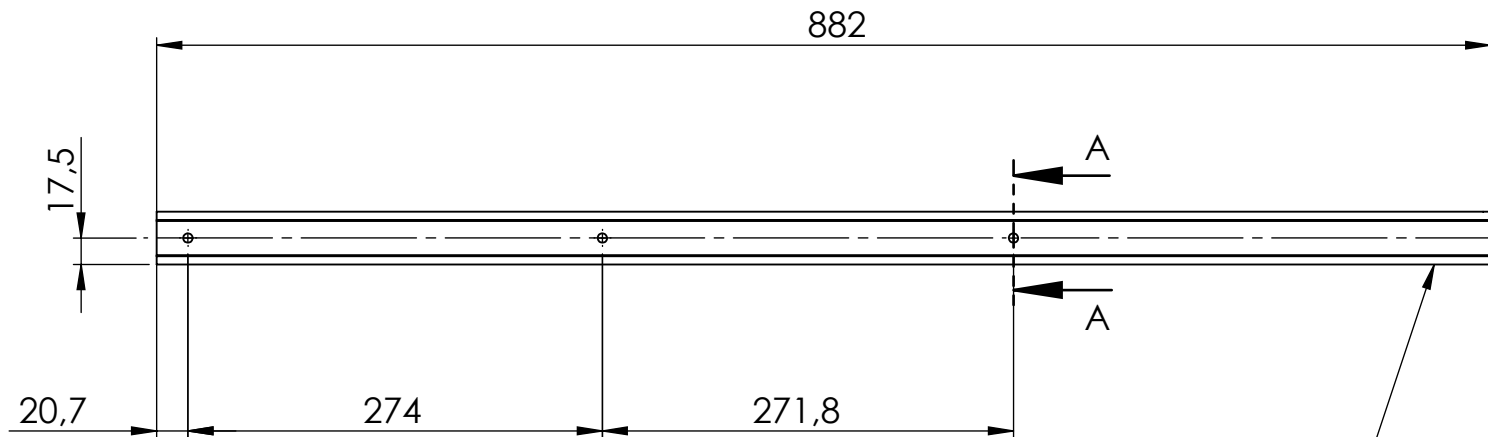

PROFILO
COD. -10276

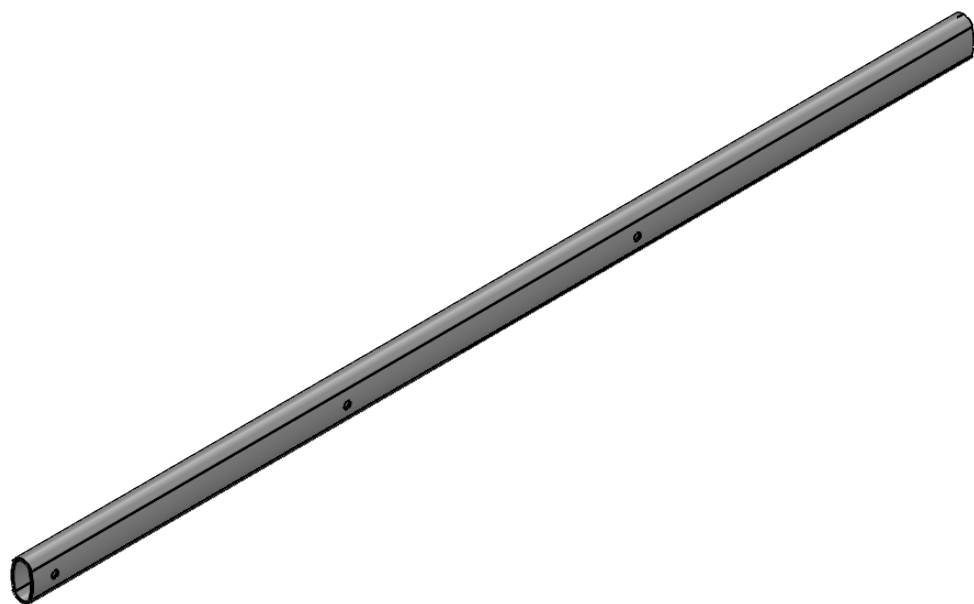

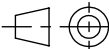
Rev.	Data	Descrizione revisione	Firma	Approvata da
-	-	-	-	-
Codice - Interno -CL50030.01_LAD-03			Codice - Cliente -	
Data 17/09/2020		Descrizione ALL 6060-PROFILO ANODIZZATO L=882 / ANODISED AL 6060 PROFILE L=882		
Firma M.B.		Materiale All 6060 Barra Estrusa		Peso 0.32 kg
 LIPPERT <small>CLAMPING SYSTEMS</small>		<small>Il presente documento, ed ogni disegno in esso contenuto, è esclusiva proprietà di Lippert inc. Esso pertanto non può essere pubblicato, riprodotto od in qualunque modo portato a conoscenza di terzi, in tutto o in parte, senza il preventivo consenso scritto.</small>		

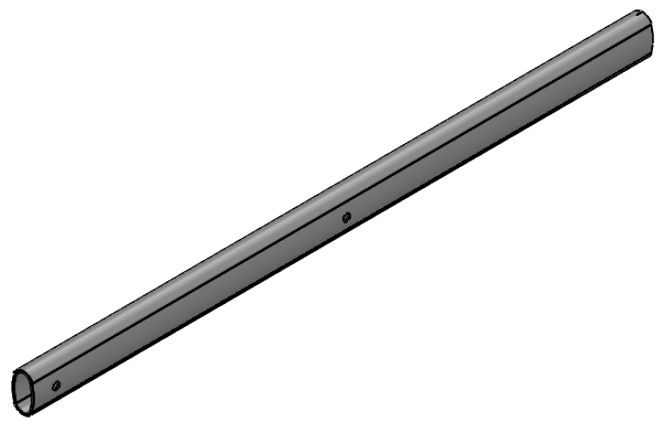
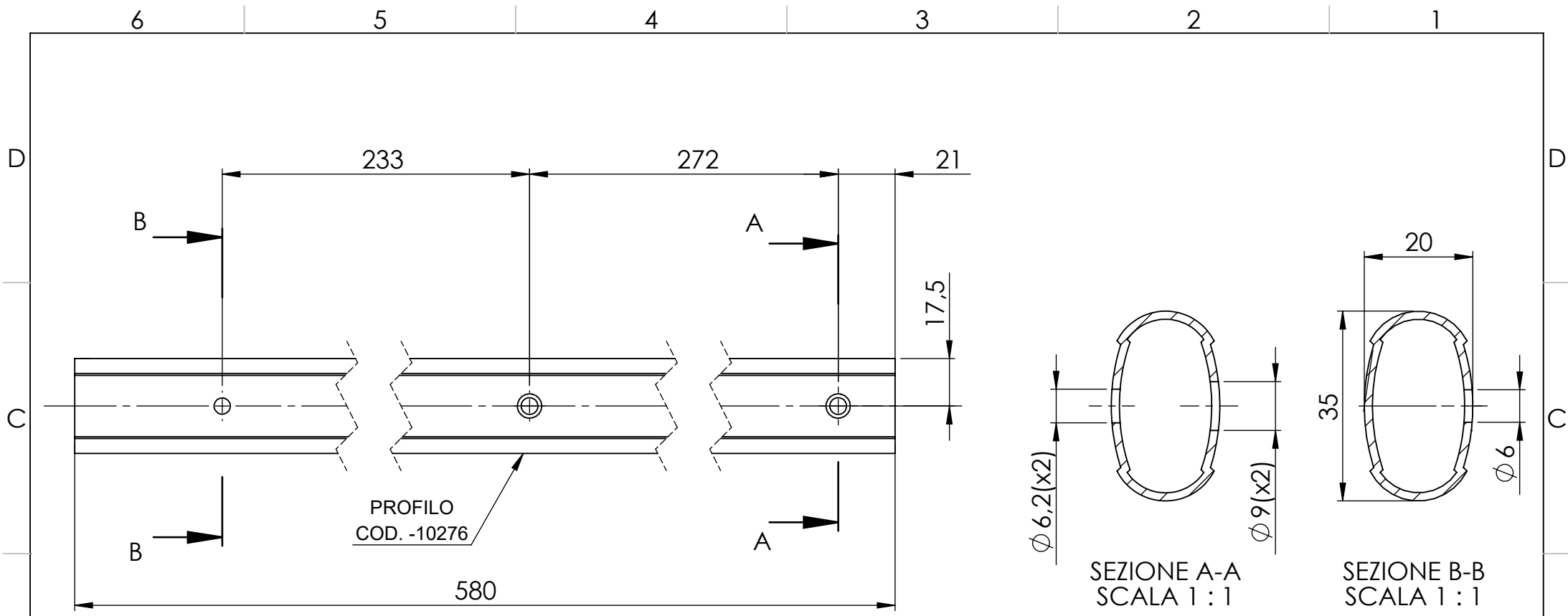

01	17/09/2020	MOD. Ø FORI PROFILO ALLUMINIO	M.COLTELLA	S.BIASCI
Rev.	Data	Descrizione revisione	Firma	Approvata da
Codice - Interno		Codice - Cliente		
-CL50030.01_LAD-02				
Data	17/09/2020	Descrizione ALL 6060-PROFILO ANODIZZATO L=580 / ANODISED AL 6060 PROFILE L=580		
Firma	M.B.	Materiale	All 6060 Barra Estrusa	Peso
				0.21 kg
		<i>Il presente documento, ed ogni disegno in esso contenuto, è esclusiva proprietà di Lippert inc. Esso pertanto non può essere pubblicato, riprodotto od in qualunque modo portato a conoscenza di terzi, in tutto o in parte, senza il preventivo consenso scritto.</i>		Sistema
		Scala	1:2	Formato
				A4
		Foglio 6 di 12		

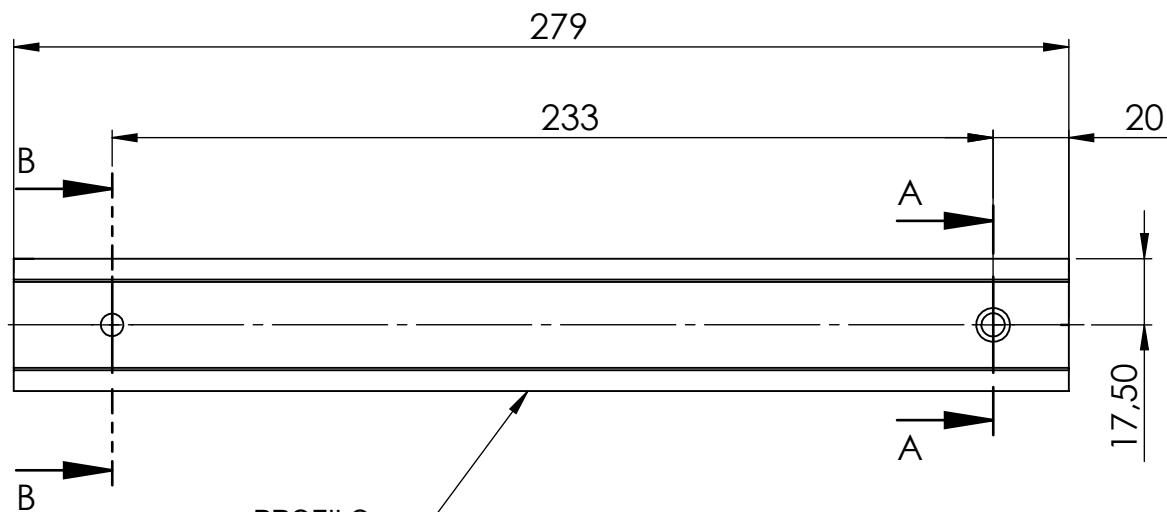

PROFILO
COD. -10276

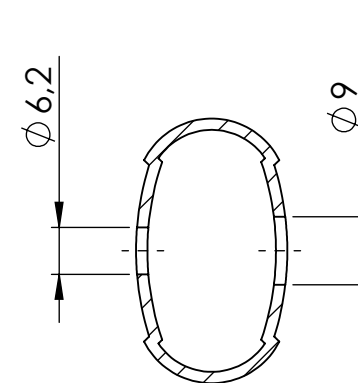

SEZIONE A-A
SCALA 1 : 1

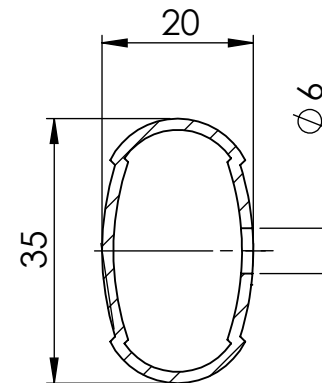

SEZIONE B-B
SCALA 1 : 1

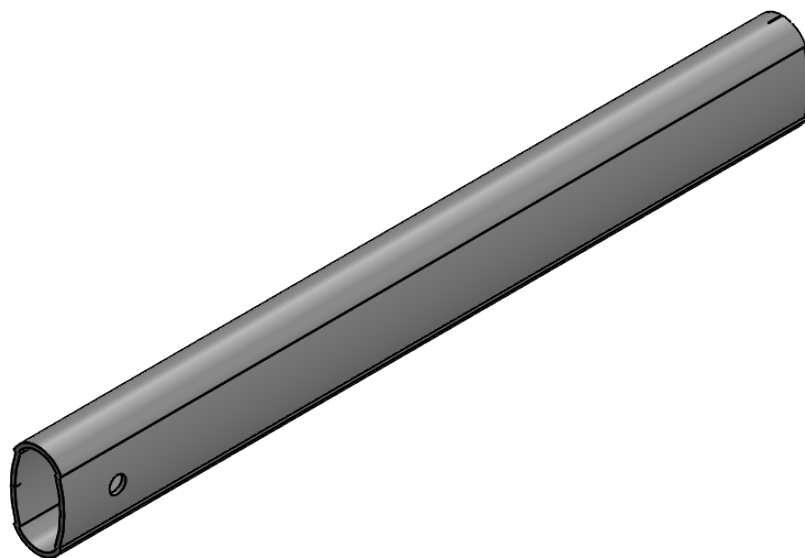

01	17/09/2020	MOD. Ø FORI PROFILO ALLUMINIO	M.COLTELLA	S.BIASCI
Rev.	Data	Descrizione revisione	Firma	Approvata da
Codice - Interno		Codice - Cliente		
-CL50030.01_LAD-01				
Data	17/09/2020	Descrizione ALL 6060-PROFILO ANODIZZATO L=279 / ANODISED AL 6060 PROFILE L=279		
Firma	M.B.	Materiale	All 6060 Barra Estrusa	Peso
				0.10 kg
		<small>Il presente documento, ed ogni disegno in esso contenuto, è esclusiva proprietà di Lippert inc. Esso pertanto non può essere pubblicato, riprodotto od in qualunque modo portato a conoscenza di terzi, in tutto o in parte, senza il preventivo consenso scritto.</small>		Sistema
				
Scala		1:2	Formato	A4
				Foglio 7 di 12

6 5 4 3 2 1

D
C
B
A

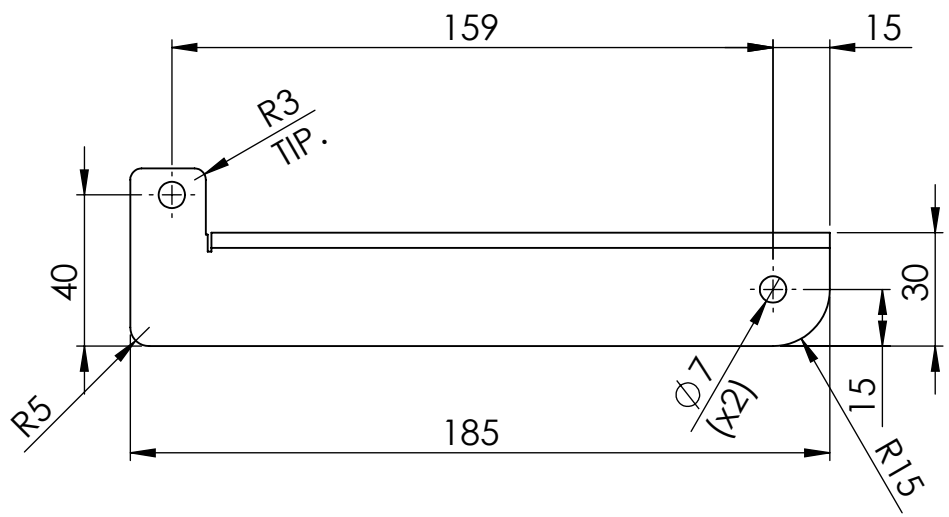
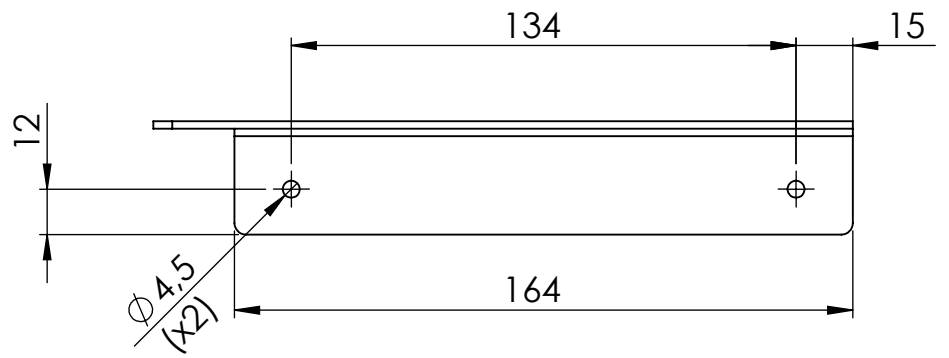

MODELLO DI LAMIERA PIATTO (1:2)

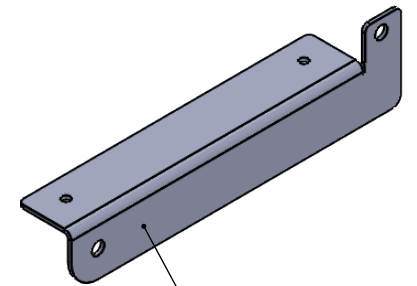
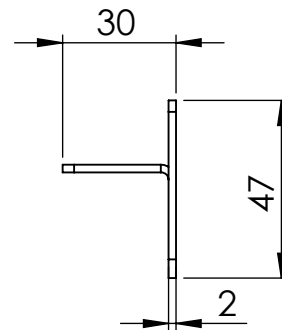
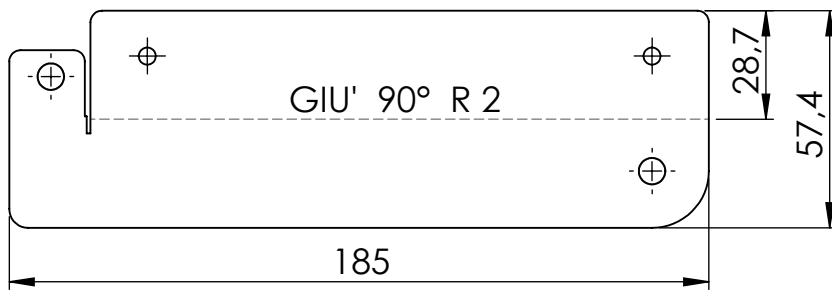

50030.01_RK.01

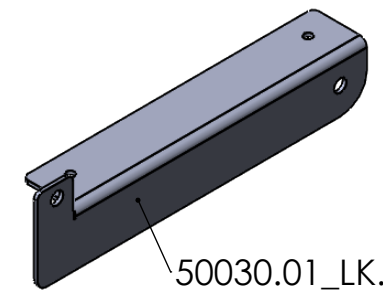

50030.01_LK.01

IL CODICE 50030.01_RK.01
E' SIMMETRICO AL 50030.01_LK.01

Rev.	Data	Descrizione revisione	Firma	Approvata da
-	-	-	-	-
Codice - Interno 50030.01_LK.01			Codice - Cliente	
Data 17/09/2020	Descrizione PIASTRA MOVIMENTAZIONE SCALA / LADDER SLIDING BRACKET			
Firma M.B	Materiale Zincato Dx51D		Peso 0.14 kg	Sistema
<small>Il presente documento, ed ogni disegno in esso contenuto, è esclusiva proprietà di Lippert inc. Esso pertanto non può essere pubblicato, riprodotto od in qualunque modo portato a conoscenza di terzi, in tutto o in parte, senza il preventivo consenso scritto.</small>				
Scala 1:2		Formato A4	Foglio 8 di 12	

6 5 4 3 2 1

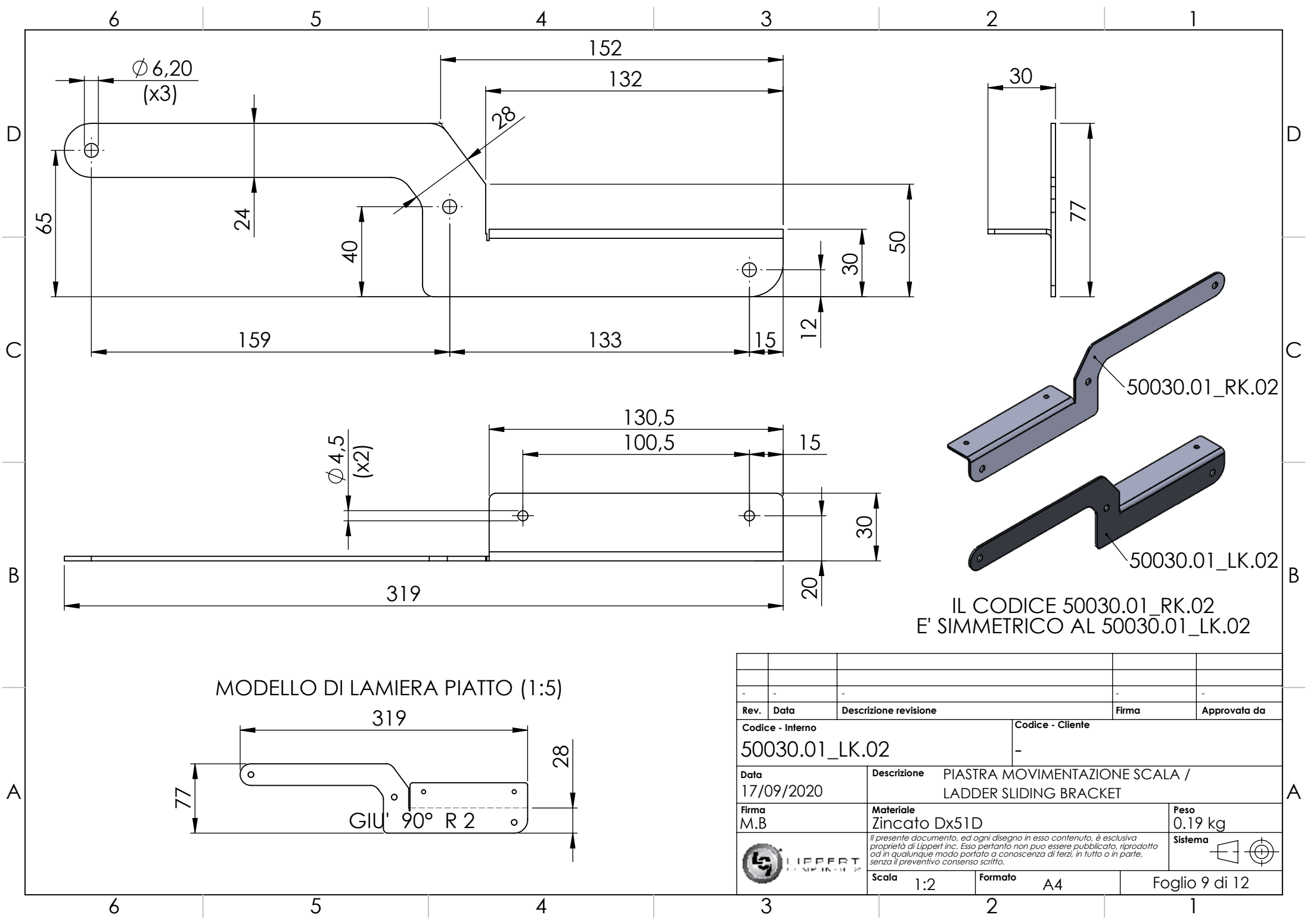

Rev.	Data	Descrizione revisione	Firma	Approvata da
-	-	-	-	-
Codice - Interno		Codice - Cliente		
50030.01_LK.02		-		
Data	Descrizione	PIASTRA MOVIMENTAZIONE SCALA / LADDER SLIDING BRACKET		
17/09/2020				
Firma	Materiale	Peso	Sistema	
M.B.	Zincato Dx51D	0.19 kg		
		<small>Il presente documento, ed ogni disegno in esso contenuto, è esclusiva proprietà di Lippert inc. Esso pertanto non può essere pubblicato, riprodotto od in qualunque modo portato a conoscenza di terzi, in tutto o in parte, senza il preventivo consenso scritto.</small>		
Scala	1:2	Formato	A4	
		Foglio 9 di 12		

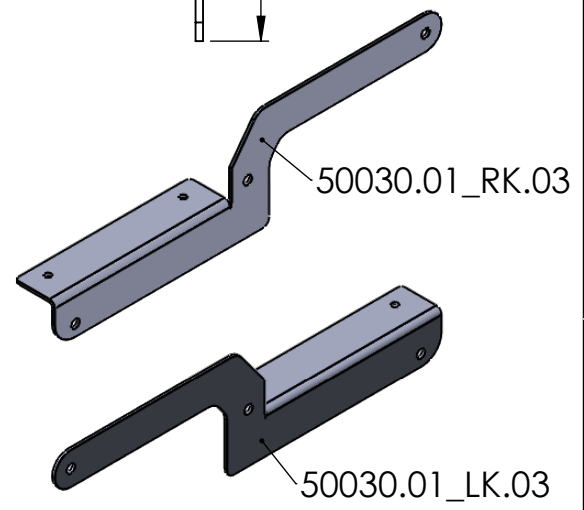
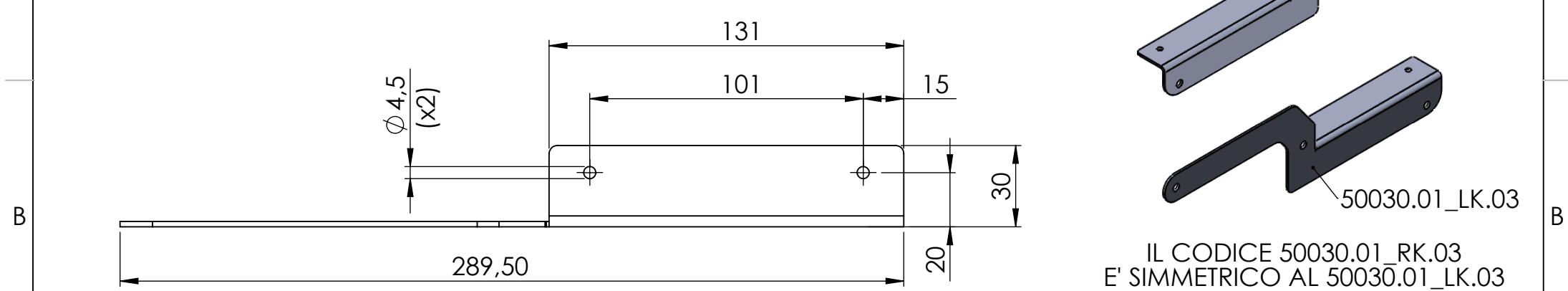
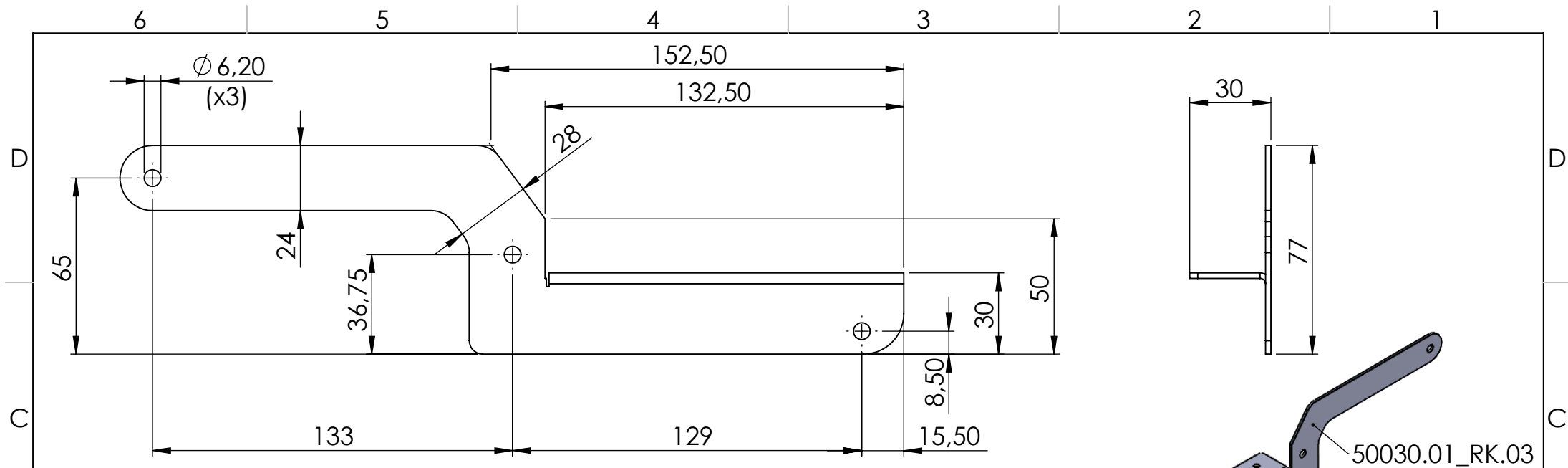

IL CODICE 50030.01_RK.03
E' SIMMETRICO AL 50030.01_LK.03

MODELLO DI LAMIERA PIATTO (1:5)

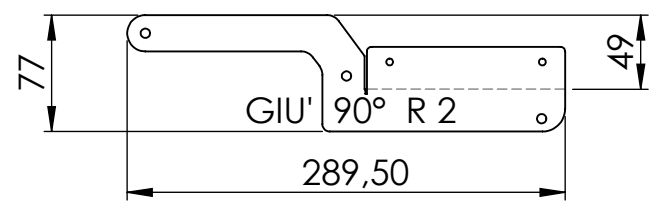

-		-		-	
Rev.	Data	Descrizione revisione	Firma	Approvata da	
Codice - Interno 50030.01_LK.03			Codice - Cliente -		
Data	Descrizione				
17/09/2020	PIASTRA MOVIMENTAZIONE SCALA / LADDER SLIDING BRACKET				
Firma	Materiale			Peso	
M.B	Zincato Dx51D			0.18 kg	
			Il presente documento, ed ogni disegno in esso contenuto, è esclusiva proprietà di Lippert inc. Esso pertanto non può essere pubblicato, riprodotto od in qualunque modo portato a conoscenza di terzi, in tutto o in parte, senza il preventivo consenso scritto.		
Scala		Formato		Foglio	
1:2		A4		10 di 12	

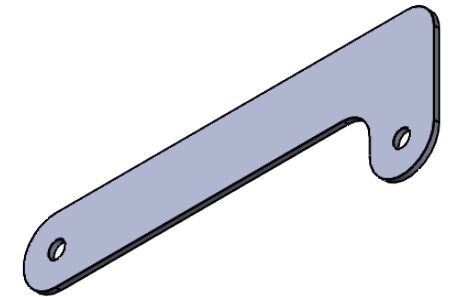
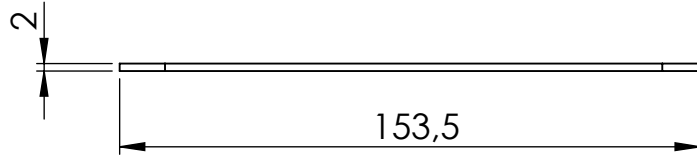
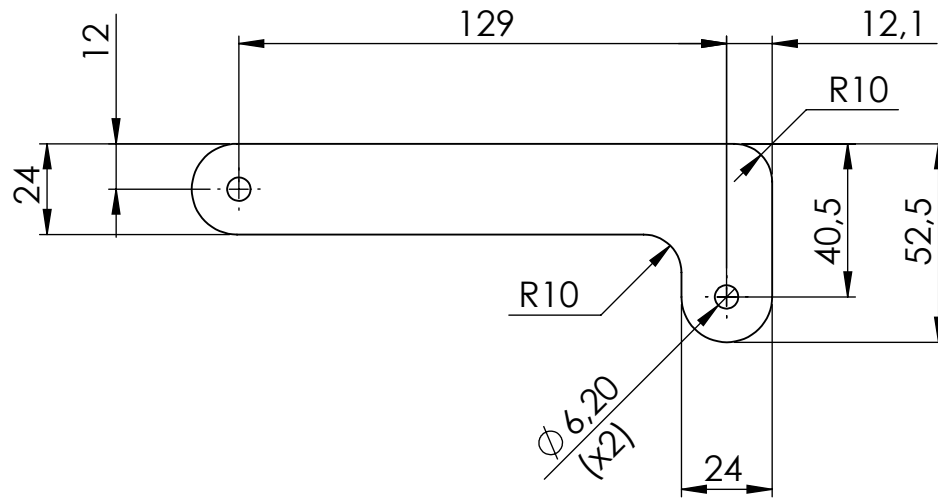

-		-		-	
Rev.	Data	Descrizione revisione	Firma	Approvata da	
Codice - Interno 50030.01_LK.04			Codice - Cliente -		
Data 17/09/2020		Descrizione PIASTRA MOVIMENTAZIONE SCALA / LADDER SLIDING PLATE			
Firma M.B.		Materiale Zincato Dx51D		Peso 0.06 kg	
		<i>Il presente documento, ed ogni disegno in esso contenuto, è esclusiva proprietà di Lippert inc. Esso pertanto non può essere pubblicato, riprodotto od in qualunque modo portato a conoscenza di terzi, in tutto o in parte, senza il preventivo consenso scritto.</i>			
		Scala	1:2	Formato	

6 5 4 3 2 1

D
C
B
A

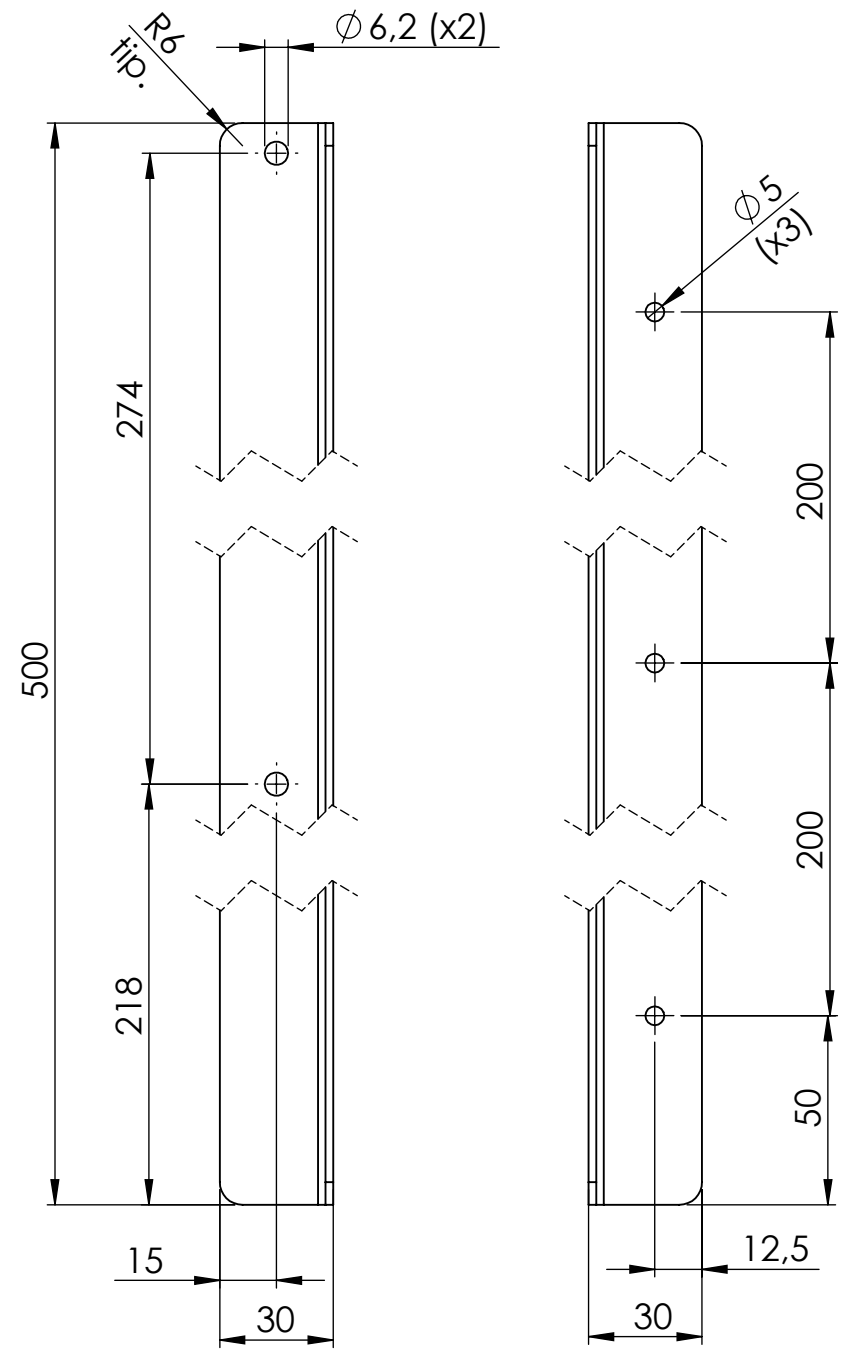

MODELLO DI LAMIERA PIATTO (1:5)

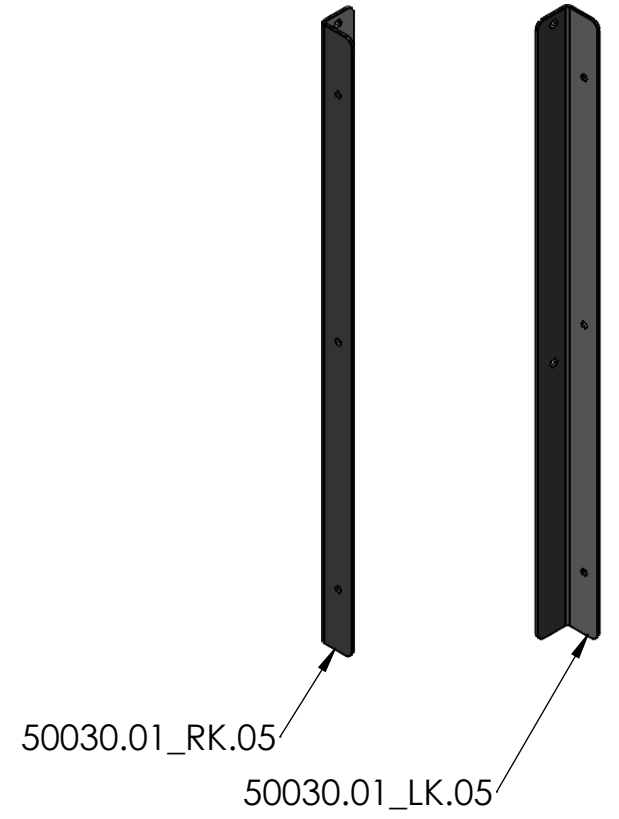
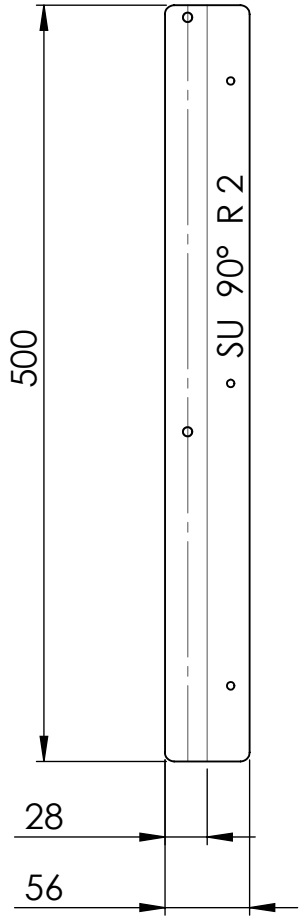

IL CODICE 50030.01_RK.05 E' SIMMETRICO AL 50030.01_LK.05

Rev.	Data	Descrizione revisione	Firma	Approvata da
-	-	-	-	-
Codice - Interno		Codice - Cliente		
50030.01_LK.05		-		
Data	Descrizione	PIASTRA MOVIMENTAZIONE SCALA / LADDER SLIDING BRACKET		
17/09/2020				
Firma	Materiale	Peso		
M.B	Zincato Dx51D	0.40 kg		
<i>Il presente documento, ed ogni disegno in esso contenuto, è esclusiva proprietà di Lippert inc. Esso pertanto non può essere pubblicato, riprodotto od in qualunque modo portato a conoscenza di terzi, in tutto o in parte, senza il preventivo consenso scritto.</i>				
Scala	1:2	Formato	A4	
				Foglio 12 di 12

6 5 4 3 2 1